



Wir präsentieren:
Unsere Schokoladenseiten

LCM Schokoladenmaschinen GmbH
Schlierer Straße 61
D-88287 Grünkraut
Tel.: +49 (0)751 - 295935-0
Fax: +49 (0)751 - 295935-99
www.lcm.de
info@lcm.de



**Temperiermaschinen
Überzugsmaschinen
Schokoladenauflöser
Kühltunnel**

Auszug aus der LCM-Maschinenvielfalt

DE 2015/02



Über LCM		4-5
Schokoladentemperiermaschinen mit kontinuierlicher Umlauf temperierung		6-7
	LCM 25 AT/S · 40 AT/S · 60 AT/S	8-9
	LCM 25 AT · 40 AT · 60 AT	10-11
	TWIN Temper 25 AT · 40 AT · 60 AT	12-13
	LCM Kaskaden TWIN Temper	14-15
	LCM Triple Temper und SchokoBar	16-17
Schokoladenüberzugsmaschinen mit kontinuierlicher Umlauf temperierung		18-19
	LCM 180 ATC · 240 ATC/S	20-21
	LCM 240 ATC · 320 ATC · 420 ATC	22-23
	LCM 420 ATC Kaskaden TWIN	24-25
Schokoladenauflöser		26-27
	LCM 50 MS · 100 MS · 200 MS · 400 MS	28-29
	LCM 200 MD · 400 MD	30-31
	LCM 100 M · 200 M · 400 M · 600 M	32-33
Kühltunnel · Bandkühler · Komplette Überzugsanlage		34-35
Kühltunnel	LCM 240 CTB · 320 CTB · 420 CTB	36-37
Bandkühler		38-39
Komplette Überzugsanlage		40-41
Handtemperiergeräte · Schokoladenconche		42-43
Hand-Temperiergeräte	LCM 8 T · 25 T · 25 TP	44-45
Mini-Schokoladenconche	LCM MC 8	46-47
Schokoladenüberzugsmaschinen mit Thermo-Chargentemperierung		48-49
	LCM 180 C · 240 C · 320 C	50-51
Zubehör		52-57

Vielfältige, hochspezialisierte Lieblingsstücke ... von Meisterhand

Der Phantasie aus und mit Schokolade, Pralinen und Überzügen sind nahezu keine Grenzen gesetzt. Der Variationsvielfalt einer der schönsten Branchen begegnet die LCM Schokoladenmaschinen GmbH durch ihr hochspezialisiertes Sortiment an Maschinen und Anlagen für die Schokoladenverarbeitung. Individuell-innovativ-wirtschaftlich in der Entwicklung und Produktion, so lautet unser Motto. Wir entwickeln und produzieren ausgeklügelte Systeme in der Qualität, die Confiterien, Pralinenmanufakturen, Konditoreien und Bäckereien erwarten – für möglichst flexible Verwendungsmöglichkeiten, reibungslose Abläufe und mit höchstem Bedienkomfort.

Auch für Labor- und Schulungszwecke sowie Schau-produktionen oder Promotion stehen unsere Maschinen Schokoladenherstellern zur Verfügung.

Und das macht LCM-Fertigungen zu wahren „Schokoladenstücken“: Das Preis-Leistungsverhältnis, die leichte Umstellung, Reinigung und einfach handhabbare Service-wartung und Reparatur, angepasst an Erfordernisse bei kleineren Chargen und häufigen Rezepturwechseln sowie unser persönlicher Service, der Produktionen ohne Ausfälle durch unsere schnell austauschbaren Steuerungsmodule und Antriebselemente ermöglicht.

Die Firma LCM mit ihren Mitarbeitern und Mitarbeiterinnen versteht sich als Maschinenbauunternehmen, bei dem Technikwissen und langjährige Erfahrung in der Schokoladenverarbeitung verschmelzen.

Wir unterstützen mit unserem Sortiment das Traditions-handwerk der Schokoladenverarbeitung. Gern wachsen wir an den Anforderungen und entwickeln die Technik nach Ihren Bedürfnissen weiter.



Jürgen Leute
Produktionsleitung

„Unsere Vision ist für die Zukunft, unsere ausgezeichnete Servicequalität im Maschinenbau und die enge Kundenbindung beizubehalten.“

Markus Leute
Unternehmensleitung

„Wir arbeiten konsequent mit den Kunden und versuchen stets, jeweils die perfekte, der Situation angepasste Anlage zu kreieren und somit die Kundenbedürfnisse optimal zu erfüllen.“

Man nehme Leidenschaft für verführerische Köstlichkeiten, eine gehörige Portion Gespür für Bedarf und Trends der Schokoladenbranche, reiche das Ganze mit technisch-spezialisiertem Knowhow aus dem Maschinenbau an. Dann füge man diese Komponenten zu einem erfolgreichen Geschäftsmodell zusammen. So gründeten im Jahr 2000 die Brüder Jürgen und Markus Leute, beide ausgebildete und erfahrene Maschinenbauer, die Firma LCM Schokoladenmaschinen GmbH.

Mit dem Neubau des Firmen- und Verwaltungsgebäudes mit 750 Quadratmetern in 2013 setzen Jürgen und Markus Leute ihre Weiterentwicklung fort und sind sich der Innovationskraft und des Wachstumspotentials der LCM Schokoladenmaschinen GmbH bewusst.

Damit die süßen Gaumenfreuden und Raffinessen, die Menschen begeistern sollen, auch gelingen können, sind die Maschinenbauspezialisten aus Ravensburg mit ihren ausgeklügelten Maschinen gefragt. Kunden und ihre Bedürfnisse stehen ganz im Mittelpunkt. Bewährte Rezepturen der Kunden sollen beibehalten werden können, LCM Maschinen unterstützen die Produktion.

Die Experten verstehen ihre Tätigkeit als Herausforderung im technischen Sinne: Je hochwertiger die Schokolade, desto spezifischer die Anforderungen an die Maschinenbauer. Einerseits gilt es die hohe Produktionsqualität zu sichern, andererseits den Bedienkomfort möglichst einfach zu halten.

Unsere Koordinaten sind zugleich unser Anspruch – Made in Germany. Deutschland. Baden-Württemberg. Wir produzieren in der Nähe von Ravensburg unweit vom Bodensee und verwenden Materialien fast ausschließlich aus deutscher Herstellung – egal ob Edelstahlgehäuse, Elektronikbauteile, Motoren oder alles andere. Auch hier wird auf die persönliche Note höchsten Wert gelegt und Hand in Hand mit den Zulieferern zusammengearbeitet.

Auf unsere langjährigen, immer wiederkehrenden Kunden sind wir im besonderen Maße stolz. Ebenso bauen wir auf unsere zahlreichen Auslandsvertretungen rund um den Globus, unter anderem in der Schweiz, in Österreich, in Frankreich, in Schweden für den skandinavischen Raum, in Polen sowie den USA. LCM-Maschinen und Anlagen sind international bei namhaften Confiseries und Chocolatiers begehrt.



Der 2013 neu errichtete Firmenstandort in 88287 Grünkraut, Gewerbegebiet Gullen.

Schokoladentemperiermaschinen mit vollautomatischer kontinuierlicher Umlauftemperierung



Entscheidend für die Qualität des Schokoladenüberzugs ist eine korrekte Temperierung der Schokolade. Dadurch werden ein perfekter Glanz und eine gute Lagerfähigkeit Ihrer Produkte gewährleistet.

Die vollautomatische, kontinuierliche Umlauftemperierung liefert den ganzen Tag über frisch temperierte Schokolade. Nicht verarbeitete Schokolade fließt stetig zurück in den Schokoladentank, wird dort wieder vollständig dekristallisiert und durchläuft erneut die Temperierung. Dies vereinfacht das Arbeiten über einen längeren Zeitraum in erheblichem Maße, da die Schokolade auch nach vielen Stunden noch die gleiche Viskosität und Temperierqualität hat und somit eine gleichbleibende, hervorragende Qualität der Produkte sichert.

Die Wahl des für Sie geeigneten Temperiersystems ist aber noch von vielen weiteren Faktoren abhängig. Wir beraten Sie sehr gerne, um für Ihre individuelle Anwendung die optimale Maschine auszuwählen.



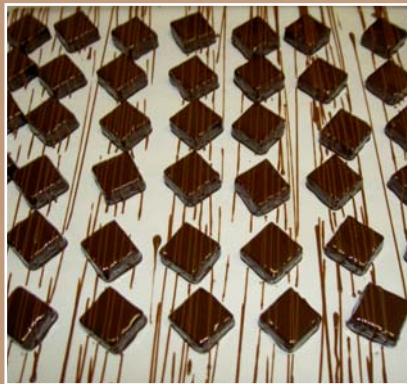

AT

LCM 25 AT/S · 40 AT/S · 60 AT/S
Schokoladentemperiermaschine
mit vollautomatischer kontinuierlicher Umlauf temperierung

LCM[®]
Schokoladenmaschinen

Die AT/S-Modelle entsprechen von der Funktionsweise her den LCM AT-Modellen, sind aber ohne beheizte Arbeitswanne ausgestattet.

Sie eignen sich zur manuellen Schokoladenentnahme und zur Beschickung von Überzugs- und Dosiermaschinen aller Fabrikate. Durch die in alle Richtungen beweglichen Gießöhre sind die Maschinen flexibel einsetzbar.

Es ist möglich im laufenden Prozess flüssige Schokolade nachzufüllen. Bei den Modellen LCM 40 AT/S und LCM 60 AT/S kann über den Füllstandmelder der Maschine in Kombination mit einem LCM Auflöser (LCM M-Modelle) Schokolade vollautomatisch nachgefüllt werden

Bedienung, Schokoladenwechsel und Reinigung sind bei diesen Modellen sehr einfach.



LCM 25 AT/S



LCM 40 AT/S



LCM 25 AT/S · 40 AT/S · 60 AT/S

Technische Daten

Erhältliches Zubehör

- Gießbogen mit mechanischer Mengenregulierung
- Einsatz zur Mengenreduzierung im Tank



Beheiztes Rohrsystem für
LCM 40 AT/S und LCM 60 AT/S

Beheiztes Schutzgitter für
LCM 40 AT/S und LCM 60 AT/S

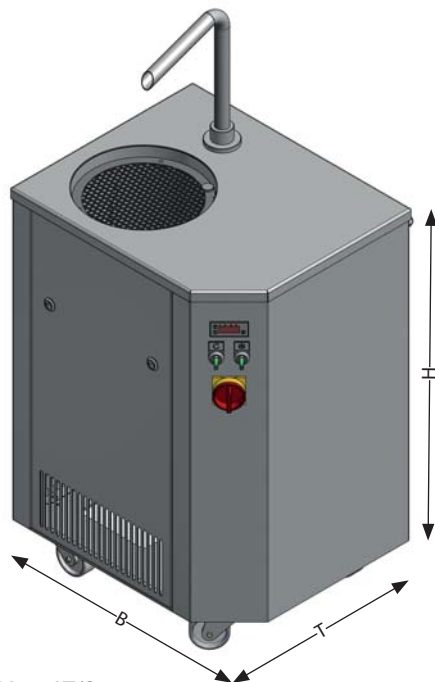

LCM 25 AT/S



LCM 40 AT/S

	Kapazität [kg]	Breite [cm]	Tiefe [cm]	Höhe [cm]	el. Anschluss [V/kW]	Leergewicht [kg]
LCM 25 AT/S	25	61	57	90 = Arbeitshöhe	230/1,5	90
LCM 40 AT/S	40	76	65	91 = Arbeitshöhe	400/2,8	130
LCM 60 AT/S	55	85	70	91 = Arbeitshöhe	400/3,0	150

AT

LCM 25 AT · 40 AT · 60 AT

Schokoladentemperiermaschine

mit vollautomatischer kontinuierlicher Umlauf temperierung

LCM[®]
Schokoladenmaschinen

Die AT-Modelle eignen sich zum Gießen von Hohlkörpern und Formen, zum Überziehen von Torten und Gebäck aller Art und zur Beschickung von Überzugs- und Dosiermaschinen aller Fabrikate. Durch die in alle Richtungen beweglichen Gießrohre sind die Maschinen flexibel einsetzbar.

Es ist möglich im laufenden Prozess flüssige Schokolade nachzufüllen.

Bei den Modellen LCM 40 AT und LCM 60 AT kann über den Füllstandmelder der Maschine in Kombination mit einem LCM Auflöser (LCM M-Modelle) Schokolade vollautomatisch nachgefüllt werden.

Bedienung, Schokoladenwechsel und Reinigung sind bei diesen Modellen sehr einfach.



LCM 25 AT



LCM 40 AT · LCM 60 AT



LCM 25 AT · 40 AT · 60 AT

Technische Daten

Erhältliches Zubehör

- Gießbogen mit mechanischer Mengenregulierung
- Einsatz zur Mengenreduzierung im Tank
- Beheiztes Rohrsystem zur Befüllung externer Maschinen
- Rütteltisch beheizt und nicht beheizt zum Aufsetzen direkt über die Maschinenarbeitsfläche



Nur für LCM 25 AT: Beheiztes Abtropfblech mit Gitter oder Rütteltisch zum seitlich Einhängen

Schutzgitter beheizt für LCM 40 AT und LCM 60 AT

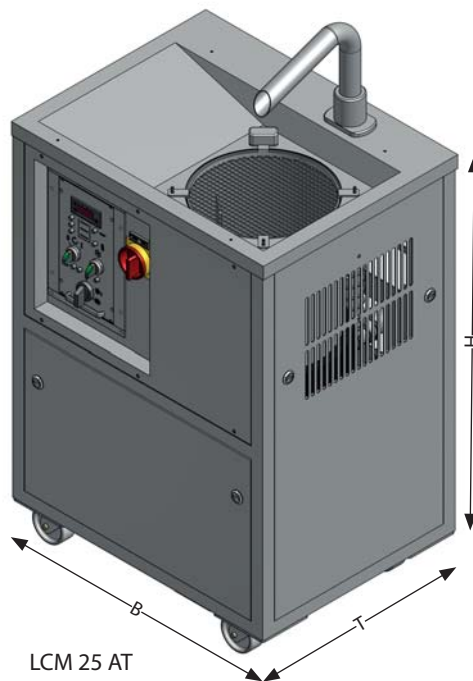

	Kapazität [kg]	Breite [cm]	Tiefe [cm]	Höhe [cm]	el. Anschluss [V/kW]	Leergewicht [kg]
LCM 25 AT	25	66	59	96 = Arbeitshöhe	230/2,0	100
LCM 40 AT	40	106	69	91 = Arbeitshöhe	400/3,0	130
LCM 60 AT	55	106	68	91 = Arbeitshöhe	400/3,0	150

AT

LCM TWIN Temper 25 AT · 40 AT · 60 AT

Schokoladentemperiermaschine

mit vollautomatischer kontinuierlicher Umlauf temperierung mit 2 Tanks

LCM[®]
Schokoladenmaschinen

Die LCM TWIN Temper wurden speziell entwickelt, um kontinuierlich zwei Sorten temperierter Schokolade zur Verfügung zu haben.

Die beiden Tanks arbeiten komplett unabhängig voneinander und können automatisch mit flüssiger Schokolade über LCM Auflöser (LCM M-Modelle) befüllt werden.

Einfache Reinigung und Fahrbarkeit garantieren einen flexiblen Einsatz der LCM TWIN Temper Modelle.

LCM TWIN Temper 40 AT



LCM TWIN Temper 40 AT
mit 2 x LCM 400 M Auflöser



LCM TWIN Temper 25 AT · 40 AT · 60 AT

Technische Daten

Erhältliches Zubehör

- Gießbogen mit mechanischer Mengenregulierung
- Einsatz zur Mengenreduzierung im Tank
- Beheiztes Rohrsystem zur Befüllung externer Maschinen
- Rütteltisch beheizt und nicht beheizt zum Aufsetzen direkt über die Maschinenarbeitsfläche
- Schutzgitter beheizt

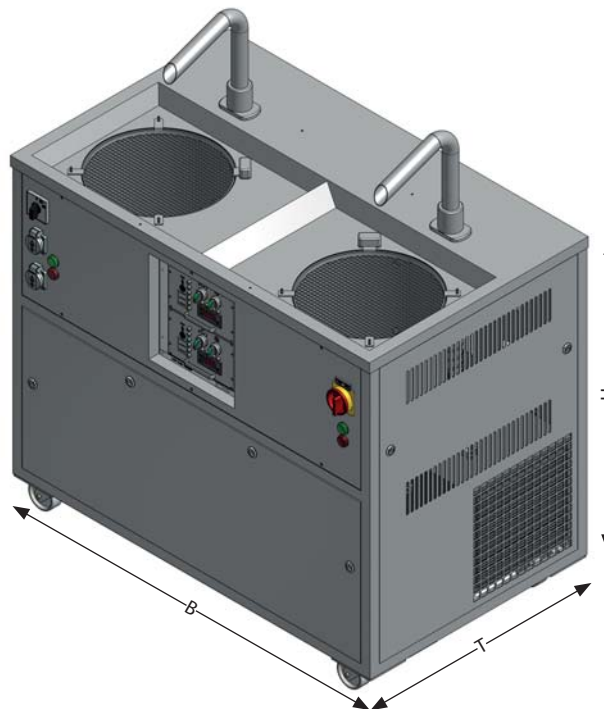

	Kapazität [kg]	Breite [cm]	Tiefe [cm]	Höhe [cm]	el. Anschluss [V/kW]	Leergewicht [kg]
LCM TWIN Temper 25 AT	2 x 25	101	75	101 = Arbeitshöhe	400/4,5	200
LCM TWIN Temper 40 AT	2 x 40	118	81	101 = Arbeitshöhe	400/5,5	275
LCM TWIN Temper 60 AT	2 x 55	124	84	101 = Arbeitshöhe	400/6,0	280

LCM Kaskaden TWIN Temper

Schokoladentemperiermaschine mit vollautomatischer kontinuierlicher Umlauf temperierung in Kaskaden Bauform

Wenn Sie eine hohe Temperierleistung von bis zu 300 kg/h bei einfachster Bedienung und Reinigung suchen, empfehlen wir den LCM Kaskaden TWIN Temper.

Die beiden Tanks können sowohl im Kaskadenbetrieb (wenn Sie eine große Menge der selben Schokoladensorte benötigen), als auch getrennt als Twin Temper (zur Verarbeitung von zwei unterschiedlichen Schokoladensorten) verwendet werden.

Eine automatische Befüllung mit flüssiger Schokolade über LCM Auflöser (LCM M-Modelle) oder auch Auflöser anderer Fabrikate ist möglich.



LCM Kaskaden TWIN Temper mit beheiztem Rohrsystem zur automatischen Befüllung von externen Dosieranlagen

Vollautomatische Befüllung eines LCM Kaskaden TWIN Tempers über einen LCM 600 M Auflöser mit integrierter Pumpe





LCM Kaskaden TWIN Temper

Technische Daten

Erhältliches Zubehör

- Gießbogen mit mechanischer Mengenregulierung
- Beheiztes Rohrsystem zur Befüllung externer Maschinen
- Schutzgitter beheizt



Durch die einfache Reinigungsmöglichkeit ist dieser Temper flexibel einsetzbar und ein Massewechsel bei so gut wie keinem Verlust von Schokolade problemlos möglich.

Der Temper ist auch zur Temperierung von Pralinenfüllungen oder Nougatmassen geeignet.

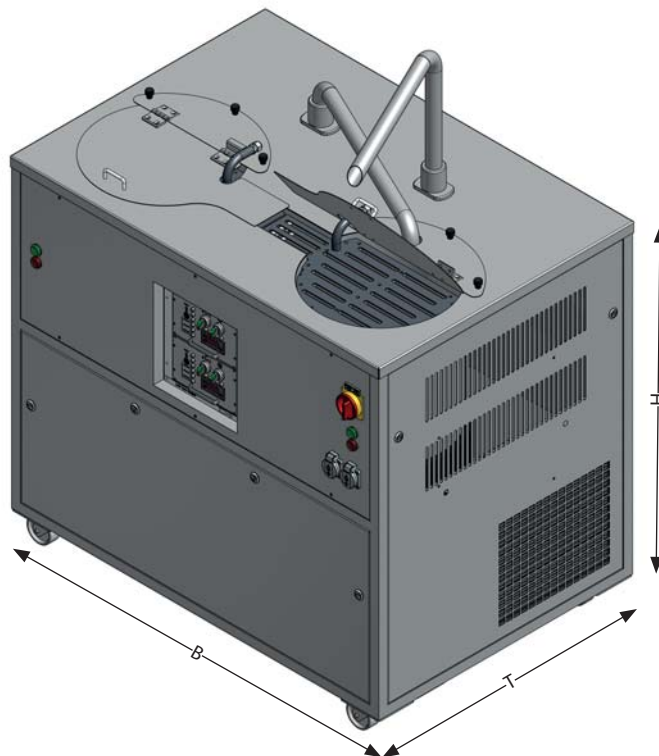

	Kapazität [kg]	Breite [cm]	Tiefe [cm]	Höhe [cm]	el. Anschluss [V/kW]	Leergewicht [kg]
LCM Kaskaden TWIN Temper 60 AT	55	124	96	113 = Arbeitshöhe	400/6,5	320
LCM Kaskaden TWIN Temper 80 AT	80	124	96	132 = Arbeitshöhe	400/7,0	350

Die LCM SchokoBar ist speziell entwickelt worden, um gleichzeitig bis zu sieben verschiedene Schokoladensorten zu temperieren. Der LCM Triple Temper bietet die Temperierung von bis zu drei Schokoladensorten.

Die kontinuierliche Umlauf temperierung der Tanks arbeitet komplett unabhängig voneinander und kann einzeln bedient werden.

Die temperierte Schokolade wird an den Gießrohren entnommen.

Einfache Reinigung und Schokoladenwechsel sind durch Ablasshähne an der Rückseite möglich.



LCM SchokoBar



LCM Triple Temper



LCM Triple Temper und SchokoBar

Technische Daten

Erhältliches Zubehör

- Gießbögen mit mechanischer Mengenregulierung
- Einsätze zur Mengenreduzierung im Tank
- Dekorschalen



Jeweils unabhängig voneinander arbeitende Temperiereinheiten sind in einer kompakten Maschine vereint.

X-fach Ausführung ist auf Anfrage möglich.

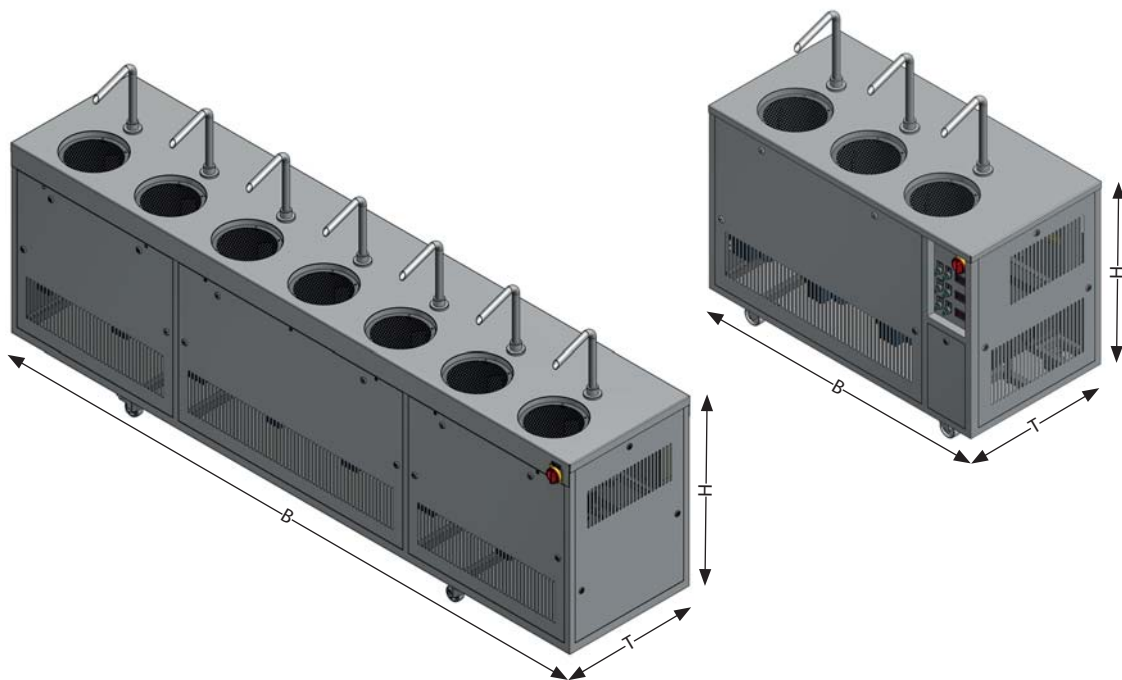

	Kapazität [kg]	Breite [cm]	Tiefe [cm]	Höhe [cm]	el. Anschluss [V/kW]	Leergewicht [kg]
LCM Schokobar 3-fach	3 x 25	142	77	95 = Arbeitshöhe	400/4,0	250
LCM Schokobar 6-fach	6 x 25	269	75	99 = Arbeitshöhe	400/8,0	500

Schokoladenüberzugsmaschinen mit vollautomatischer kontinuierlicher Umlauftemperierung



Funktionsweise der Temperierung siehe Information bei den LCM AT-Modellen.

Bei einer Überzugsmaschine werden die Vorteile der LCM Temperierung besonders deutlich. Durch die Art des Temperierverfahrens zeigt sich schnell die wahre Temperierqualität einer Schokoladenmaschine. Denn besonders beim Überzug wird die Schokolade stark beansprucht. Verarbeitungsbedingt fließt sie über das Gitterband wieder zurück in den Tank, dadurch verändert sich die Struktur der Kuvertüre. Auch das Gebläse zum Abblasen der Produkte trägt seinen Teil zur Veränderung der Schokoladenstruktur bei.

Die vollautomatische kontinuierliche Umlauftemperierung der LCM Überzugsmaschinen sichert eine gleichbleibende Temperier- und Schokoladenqualität – egal wie lange Sie mit der Überzugsmaschine arbeiten wollen. Verlassen Sie sich auf uns!

Wir bieten für Ihren individuellen Einsatz Schokoladenüberzugsmaschinen mit vollautomatischer kontinuierlicher Umlauftemperierung in verschiedenen Baugrößen und in verschiedenen Bandbreiten. LCM Überzugsmaschinen sind mit Ausformmaschinen und Kühltunneln kombinierbar.





ATC

LCM 180 ATC · LCM 240 ATC/S

Schokoladenüberzugsmaschine mit vollautomatischer kontinuierlicher Umlauf temperierung – in kompakter Bauform

LCM[®]
Schokoladenmaschinen

Aufgrund der kompakten Bauform finden diese Maschinen ihren Platz auch in kleineren Betrieben.

Mit den Bandbreiten von 18 cm oder 24 cm eignen sie sich für den Überzug von Pralinen und Gebäck – Bodentunkvorrichtung inklusive.

Die Maschine selbst als auch das Überzugsband können leicht gereinigt werden.

Formen können direkt auf der Maschine gegossen werden.

Ein Schokoladenwechsel ist sehr einfach möglich.

Im laufenden Arbeitsprozess kann flüssige Schokolade nachgefüllt werden.



als Überzugsmaschine



als Gießmaschine



LCM 180 ATC · LCM 240 ATC/S

Technische Daten

Erhältliches Zubehör

- Gießbogen mit mechanischer Mengenregulierung
- Einsatz zur Mengenreduzierung im Tank
- Beheiztes Abtropfblech mit Gitter oder Rütteltisch zum seitlich Einhängen
- Rütteltisch beheizt und nicht beheizt zum Aufsetzen direkt über die Maschinenarbeitsfläche
- Papierablaufbänder in verschiedenen Längen 1,2 m, 1,6 m oder 2,0 m
- Dekorschale am Papierablaufband
- Trüffelgitterbänder
- Trüffeldrehteller

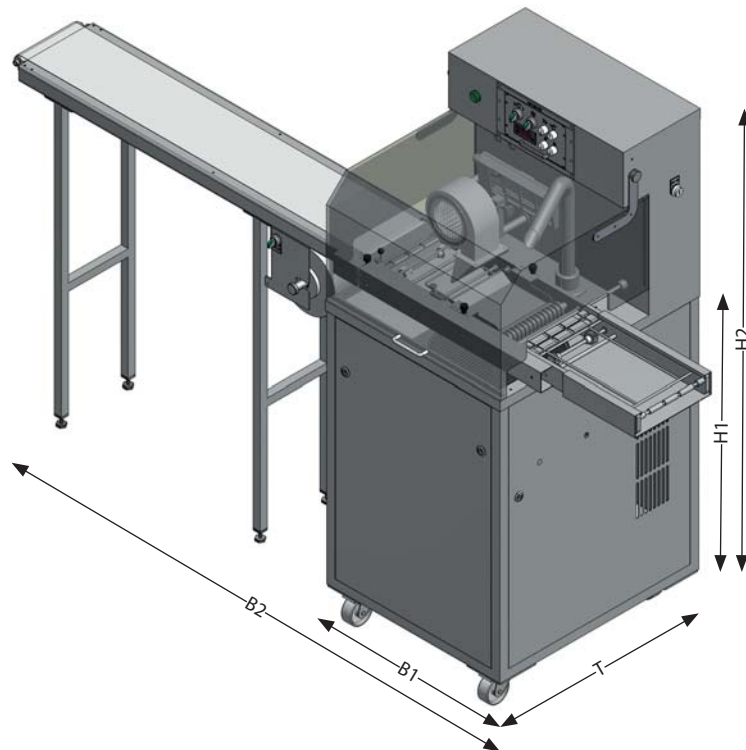

	Kapazität [kg]	Breite B1/B2 [cm]	Tiefe [cm]	Höhe H1/H2 [cm]	el. Anschluss [V/kW]	Leergewicht [kg]
LCM 180 ATC	40	67/222	78	103/151	400/3,0	210
LCM 240 ATC/S	40	67/222	78	103/151	400/3,0	210

ATC

LCM 240 ATC · 320 ATC · 420 ATC
Schokoladenüberzugsmaschine
mit vollautomatischer kontinuierlicher Umlauf temperierung

LCM[®]
Schokoladenmaschinen

Überzugsmaschinen mit den Bandbreiten von 24, 32 und 42 cm sind die optimale Lösung für den Überzug von Produkten aller Art.

Ob Pralinen, Torten, Bodenüberzug – durch die lange Abtropfstrecke eignen sich die Maschinen dieser Bauform für den Überzug der allermeisten Produkte.

Auch zum Gießen bieten diese Maschinen genügend Raum für komfortables Arbeiten.

Die Maschine selbst als auch das Überzugsband können leicht gereinigt werden.

Im laufenden Arbeitsprozess kann flüssige Schokolade nachgefüllt werden – manuell oder vollautomatisch durch Erweiterung mit einem LCM Auflöser.



als Überzugsmaschine



als Gießmaschine,
hier mit beheiztem Rütteltisch



LCM 240 ATC · 320 ATC · 420 ATC

Technische Daten

Erhältliches Zubehör

- Gießbogen mit mechanischer Mengenregulierung
- Einsatz zur Mengenreduzierung im Tank
- Rütteltisch beheizt und nicht beheizt zum Aufsetzen direkt über die Maschinenarbeitsfläche
- Schutzgitter beheizt
- Papierablaufbänder in verschiedenen Längen 1,2 m, 1,6 m oder 2,0 m
- Dekorschale am Papierablaufband
- Unterleggitter für Torten und Lebkuchen
- Überzugsgitterband mit Höckern für Elisen Lebkuchen
- Trüffelgitterbänder
- Trüffeldrehteller

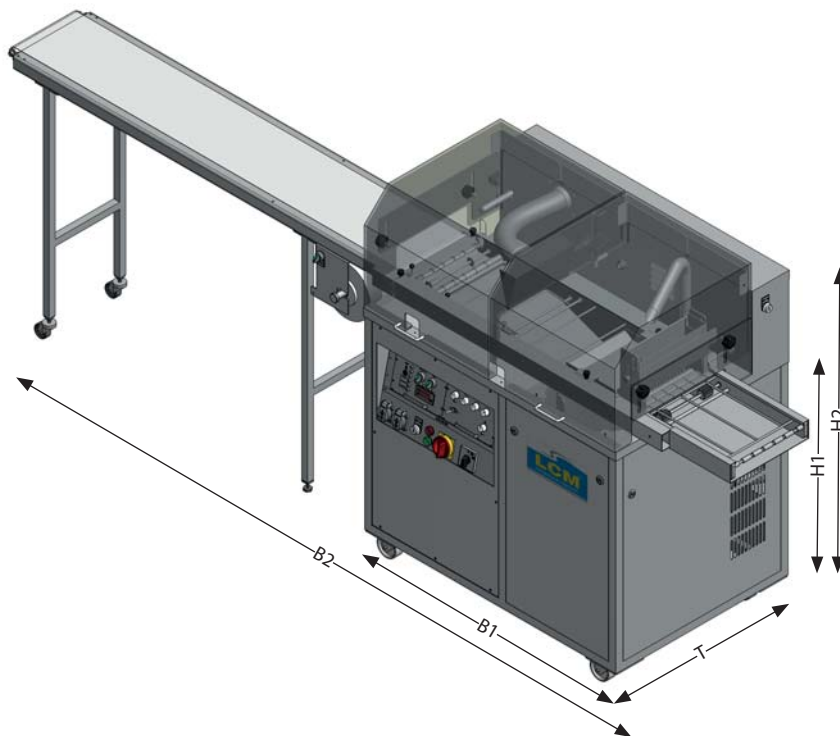

	Kapazität [kg]	Breite B1/B2 [cm]	Tiefe [cm]	Höhe H1/H2 [cm]	el. Anschluss [V/kW]	Leergewicht [kg]
LCM 240 ATC	40	105/306	82	97/131	400/3,5	250
LCM 320 ATC	55	105/306	82	97/131	400/3,8	300
LCM 420 ATC	55	105/306	97	99/136	400/4,0	380

Wenn Sie eine Schokoladenüberzugsmaschine mit hoher Temperierleistung, hoher Förderleistung und hoher Flexibilität suchen, sollten Sie sich den LCM 420 ATC Kaskaden TWIN näher ansehen.

Der LCM 420 ATC Kaskaden TWIN kann als

1. Überzugsmaschine mit Doppelschleierkasten,
2. als Temperiermaschine im Kaskadenbetrieb (wenn Sie eine große Menge derselben Schokoladensorte benötigen) oder auch
3. als TWIN Temper (zur Verarbeitung von zwei unterschiedlichen Schokoladensorten) verwendet werden.

Die Maschine selbst als auch das Überzugsband können leicht gereinigt werden.





LCM 420 ATC Kaskaden TWIN

Technische Daten

LCM[®]
Schokoladenmaschinen

Erhältliches Zubehör

- Gießbogen mit mechanischer Mengenregulierung
- Einsatz zur Mengenreduzierung im Tank
- Rütteltisch beheizt und nicht beheizt zum Aufsetzen direkt über die Maschinenarbeitsfläche
- Schutzgitter beheizt
- Unterleggitter für Torten und Lebkuchen
- Überzugsgitterband mit Höckern für Elisen Lebkuchen
- Verlängerungsgitterband in verschiedenen Längen
- Beheiztes Rohrsystem zur Befüllung externer Maschinen

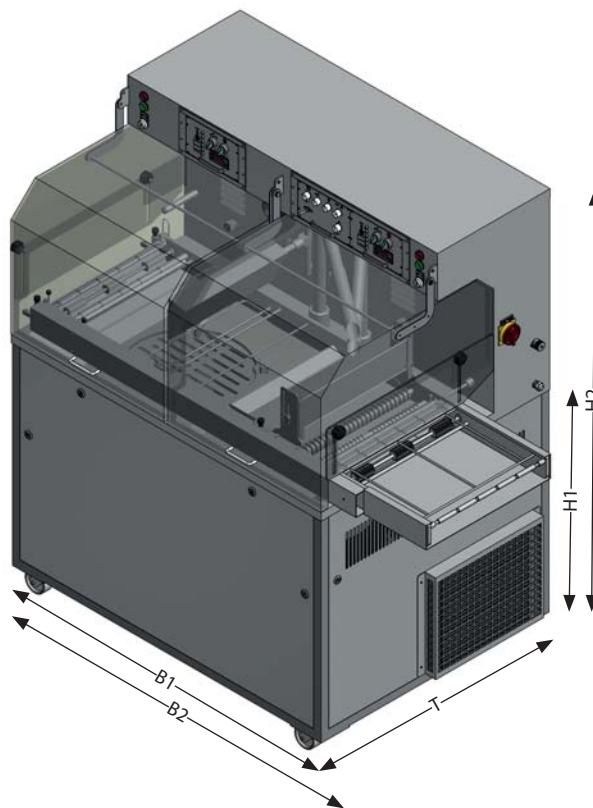

Kapazität [kg]

Breite B1/B2 [cm]

Tiefe [cm]

Höhe H1/H2 [cm]

el. Anschluss [V/kW]

Leergewicht [kg]

LCM 420 ATC Kaskaden TWIN

2 x 55

135/170

99

100/160

400/7,5

480

Schokoladenauflöser



LCM Auflöser gibt es in unterschiedlichen Größen und Bauarten, mit einem oder zwei Tanks, sowie auch mit integrierter Pumpe.

Mit einem LCM Auflöser zu arbeiten bietet sich an, wenn Sie große Verarbeitungsmengen von Kuvertüre auflösen und maschinell verarbeiten wollen.

LCM Schokoladenauflöser mit Pumpe lassen sich mit fast allen LCM Temperier- oder Überzugsmaschinen kombinieren. Sie sind daher auch eine ideale Ergänzung, um Ihre LCM Temperier- oder Überzugsmaschine aufzurüsten und die Verarbeitungsmenge zu steigern, ohne eine neue Überzugs- oder Temperiermaschine kaufen zu müssen. Mit wenigen Ausnahmen haben alle unsere Temperier- und Überzugsmaschinen eine sog. Füllstandmessung, d.h. die Befüllung der Überzugs- oder Temperiermaschinen durch den Schokoladenauflöser mit Pumpe läuft vollautomatisch ab.

Sollten Ihre räumlichen Gegebenheiten keine Aufstellung eines Auflöser in direkter Nähe zur weiterverarbeitenden Maschine erlauben, könnte auch ein beheiztes Rohrsystem eine Lösung sein.





Wenn Sie permanent flüssige Schokolade zur Verfügung haben möchten, empfiehlt sich ein Schokoladenauflöser.

Die verschiedenen Heizkreise in den Schokoladenauflösern werden je nach Füllstand über Sensoren einzeln abgeschaltet. Dies verhindert eine Überhitzung speziell bei geringerer Füllmenge.

Die Temperaturen in den Tanks, dem Ablassrohr mit Hahn sowie dem Rohrsystem sind individuell einstellbar.

Die Schokoladenauflöser können sehr leicht gereinigt werden.

Die hochwertige Isolierung der Tanks in Verbindung mit der Abschaltung der Heizkreise bei geringerem Füllstand hält den Stromverbrauch gering.



LCM 50 MS



LCM 100 MS



LCM 50 MS · 100 MS · 200 MS · 400 MS

Technische Daten



Bei den Modellen LCM 100-400 MS befindet sich der Antrieb für das Rührwerk unten am Tank. Dadurch entsteht an der Oberseite des Auflöser eine große Öffnung zum Befüllen mit Schokolade.

Das Maschinengehäuse ist aus Edelstahl, fahrbar auf stabilen Lenkrollen.

Langsam drehendes stabiles Rührwerk, herausnehmbar zur Reinigung.

Elektronische Temperaturregelung für den Tank mit 1/10°C Einstellung.

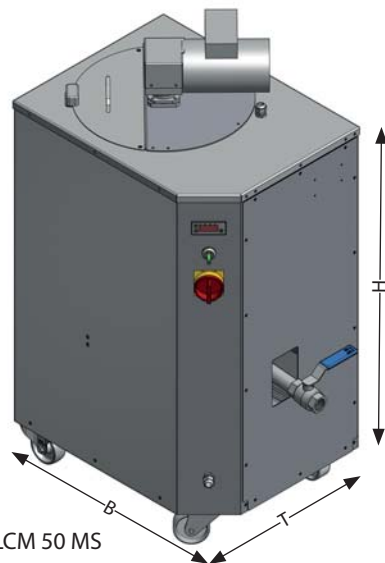

LCM 50 MS



LCM 100-400 MS

	Kapazität [kg]	Breite [cm]	Tiefe [cm]	Höhe [cm]	el. Anschluss [V/kW]	Leergewicht [kg]
LCM 50 MS	50	72	47	112	230/0,6	70
LCM 100 MS	100	84	72	111	400/1,6	120
LCM 200 MS	200	85	72	146	400/1,8	140
LCM 400 MS	400	101	86	159	400/2,2	180

Wenn Sie permanent zwei Sorten flüssige Schokolade zur Verfügung haben möchten, empfiehlt sich ein Schokoladenauflöser der LCM MD-Serie.

Die Temperaturen in den beiden Tanks sind getrennt voneinander einstellbar. Ablasshähne dienen zur manuellen Entnahme der flüssigen Schokolade. Die verschiedenen Heizkreise werden je nach Füllstand über Sensoren einzeln abgeschaltet. Dies verhindert eine Überhitzung speziell bei geringer Füllmenge.

Die Schokoladenauflöser können einfach gereinigt werden. Die hochwertige Isolierung der Tanks hält den Stromverbrauch sehr gering.



LCM 400 MD



LCM 200 MD · 400 MD

Technische Daten



Bei den LCM MD-Modellen befindet sich der Antrieb für das Rührwerk unten am Tank. Dadurch entsteht an der Oberseite des Auflöser eine große Öffnung zum Befüllen mit Schokolade.

Das Maschinengehäuse ist aus Edelstahl, fahrbar auf stabilen Lenkrollen.

Langsam drehendes stabiles Rührwerk, herausnehmbar zur Reinigung.

Elektronische Temperaturregelung für den Tank mit 1/10°C Einstellung.

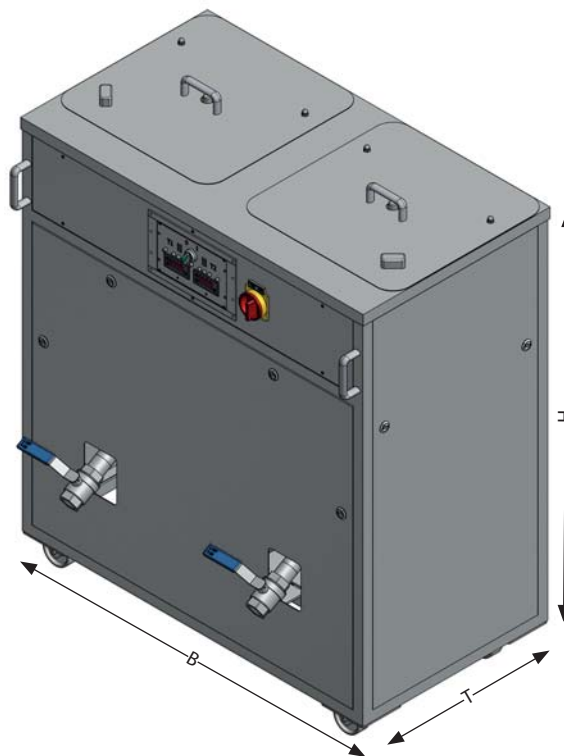

	Kapazität [kg]	Breite [cm]	Tiefe [cm]	Höhe [cm]	el. Anschluss [V/kW]	Leergewicht [kg]
LCM 200 MD	2 x 100	106	68	121	400/2,0	170
LCM 400 MD	2 x 200	123	72	149	400/2,6	210

M

LCM 100 M · 200 M · 400 M · 600 M
Schokoladenauflöser
mit integrierter Pumpe

LCM[®]
Schokoladenmaschinen

Wenn Sie permanent eine Temperiermaschine mit kontinuierlicher Umlauf temperierung mit flüssiger Schokolade befüllen wollen, empfiehlt sich ein Schokoladenauflöser der LCM M-Serie.

Diese Auflöser der LCM M-Serie verfügen über ein integriertes Pumpsystem, über das LCM Maschinen vom Typ AT und ATC vollautomatisch mit flüssiger Schokolade befüllt werden können.

Die elektronisch geregelte Pumpe läuft unabhängig vom Rührwerk und wird nur bei Bedarf betrieben.



LCM 400 M



LCM 100 M · 200 M · 400 M · 600 M

Technische Daten



Bei den LCM M-Modellen befindet sich der Antrieb für das Rührwerk unten am Tank. Dadurch entsteht an der Oberseite des Auflöser eine große Öffnung zum Befüllen mit Schokolade.

Das Maschinengehäuse ist aus Edelstahl, fahrbar auf stabilen Lenkrollen.

Langsam drehendes stabiles Rührwerk, herausnehmbar zur Reinigung.

Elektronische Temperaturregelung für den Tank mit 1/10°C Einstellung.

Absperrhahn im Rohrsystem vor der Pumpe für Servicearbeiten.



	Kapazität [kg]	Breite [cm]	Tiefe [cm]	Höhe [cm]	el. Anschluss [V/kW]	Leergewicht [kg]
LCM 100 M	100	98	66	146	400/2,5	150
LCM 200 M	200	103	66	146	400/2,7	190
LCM 400 M	400	113	80	160	400/3,0	190
LCM 600 M	600	127	90	160	400/3,3	240

Kühltunnel · Bandkühler · Komplett Überzugsanlage



LCM Kühltunnel stellen eine sinnvolle Ergänzung zu den LCM Überzugsmaschinen dar. Das Produkt, das auf die Überzugsmaschine aufgelegt wird, kann am Ende des Kühltunnels direkt verpackt und kommissioniert werden – dadurch wird eine ökonomische Art der Schokoladenverarbeitung mit hohen Durchlaufmengen möglich.

Breiten und Längen der LCM Kühltunnel sind variierbar. Wir haben zwar Standardlängen von 7,5/10,5/13,5 Meter im Programm, planen und bauen den Kühltunnel aber für Ihre räumlichen Gegebenheiten.

Generell gilt: Je länger der Kühltunnel ist, um so schneller können die Produkte durchlaufen. Aber manches Mal ist einfach der Platz in der Produktion knapp. Es liegt somit an Ihren Produkten und Ihren räumlichen Möglichkeiten, wie die ideale Lösung für Sie persönlich aussieht. Wir beraten Sie gerne.

Neu im Programm haben wir transparente Abdeckelemente, so dass Ihre Kunden sehen können wie Ihre Produkte durch den LCM Kühltunnel „laufen“.





Die Länge der Kühltunnel wird individuell nach Kundenwunsch unter Berücksichtigung von Produkten, Durchlaufgeschwindigkeit und Platzangebot gefertigt.

Die Kühltemperatur und Luftfeuchtigkeit im Tunnel sind individuell einstellbar.

Die Geradeauslaufsteuerung des Transportbandes ist elektronisch geregelt und die Durchlaufgeschwindigkeit stufenlos regelbar.

Die Tunnelsegmente sind isoliert und lassen sich zur Reinigung abnehmen. Zusätzlich kann der Tunnel zur Reinigung von der Unterseite geöffnet werden.

Aus servicetechnischen Gründen befindet sich das Kühlsystem mit der austauschbaren, elektronischen Steuerung in der separaten Kühlstation.



LCM 320 ATC mit
Kühltunnel LCM 320 CTB

LCM Bandsteuerung und
Kühlaggregat in separatem
Wagen als Standardausführung





LCM 240 CTB · 320 CTB · 420 CTB

Technische Daten

Sonderausstattung

- Plexiglasabdeckung
- Dekorschalen zum seitlichen Einhängen am Dekorbereich.



Anschluss an Kaltwasserkreislauf oder räumlich getrennte Aufstellung des Kühlaggregates möglich.

Durch zusätzliche Isolierung und erhöhte Kälteleistung sind, für spezielle Produkte, Temperaturen bis 5°C möglich.

Längen können individuell auf Kundenwunsch angefertigt werden.

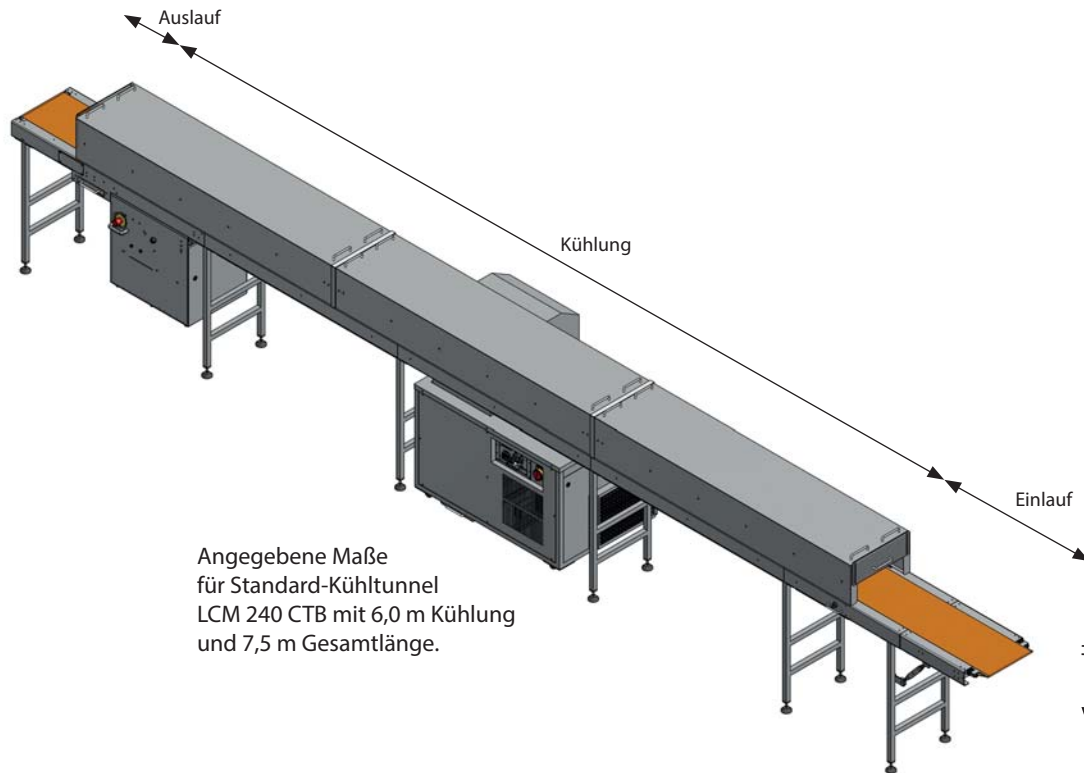

Angegebene Maße für Standard-Kühltunnel LCM 240 CTB mit 6,0 m Kühlung und 7,5 m Gesamtlänge.

	Länge Einlauf [cm]	Länge Kühlung [cm]	Länge Auslauf [cm]	Höhe [cm]	el. Anschluss [V/kW]	Leergewicht [kg]
LCM 240 CTB	100	600	50	130	400/2,5	500

Der LCM Bandkühler ist speziell entwickelt worden, um größere Mengen an Schokoladentafeln oder andere Formen auf kleinstem Raum zu kühlen.

Auf mehreren Etagen wird gekühlt, die Durchlaufzeit kann je Etage individuell eingestellt werden.

Anwendungsbeispiel

Bei einer Durchlaufzeit von 30 min bei ca. 8°C können auf drei Etagen in 60 min ca. 200 Tafeln gekühlt werden.

Zur Aufnahme von verschiedenen Dekors ist der LCM Bandkühler zusätzlich mit mehreren Schubladen und Gastrobehältern ausgestattet.





LCM Bandkühler

Technische Daten



Der LCM Bandkühler kann in Länge, Breite und Durchlaufkapazität kundenspezifisch angepasst werden.

Eine isolierte Verbundglasabdeckung für „freie Sicht“ auf Ihre Produkte ist auf Wunsch möglich.

Anschluss an Kaltwasserkreislauf oder räumlich getrennte Aufstellung des Kühlaggregates möglich.

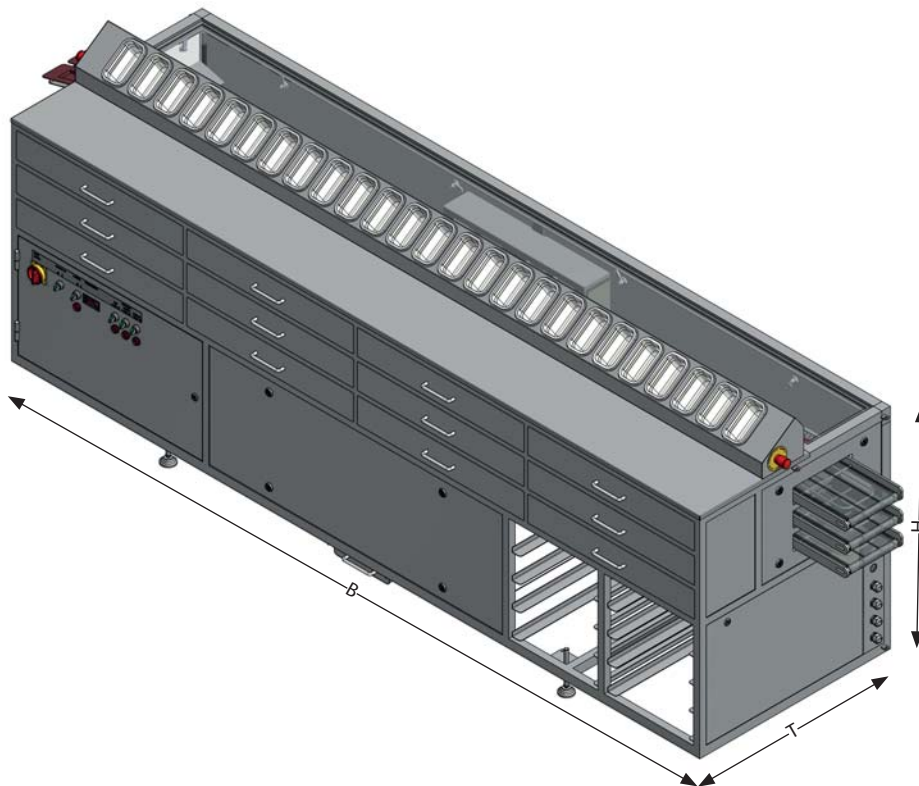

	Breite [cm]	Tiefe [cm]	Höhe [cm]	el. Anschluss [V/kW]	Leergewicht [kg]
LCM BK 325/3/1	380	91	127	400/4,0	600

Wir beraten Sie gerne, damit Sie aus dem breiten Maschinensortiment der Firma LCM Schokoladenmaschinen GmbH die für Ihre individuellen Bedürfnisse ideale Kombination der Maschinentypen finden.

Hier sehen Sie ein Beispiel mit

Auflöser

Überzugmaschine

Kühltunnel



Überzugmaschine LCM 420 ATC/S
mit Kühltunnel LCM 420 CTB und
Auflöser mit Pumpe LCM 400 M



LCM Überzugsanlage

Technische Daten



Durch LCM-Anlagen können betriebliche Abläufe optimiert werden. LCM-Maschinen können fast beliebig kombiniert werden.

Durch die fahrbaren Überzugsmaschinen und Auflösetanks können mehrere Überzugsmaschinen mit nur einem Kühl­tunnel oder mehrere Schokoladenauflöser für unterschiedliche Schokoladensorten mit einer Überzugsmaschine kombiniert werden.

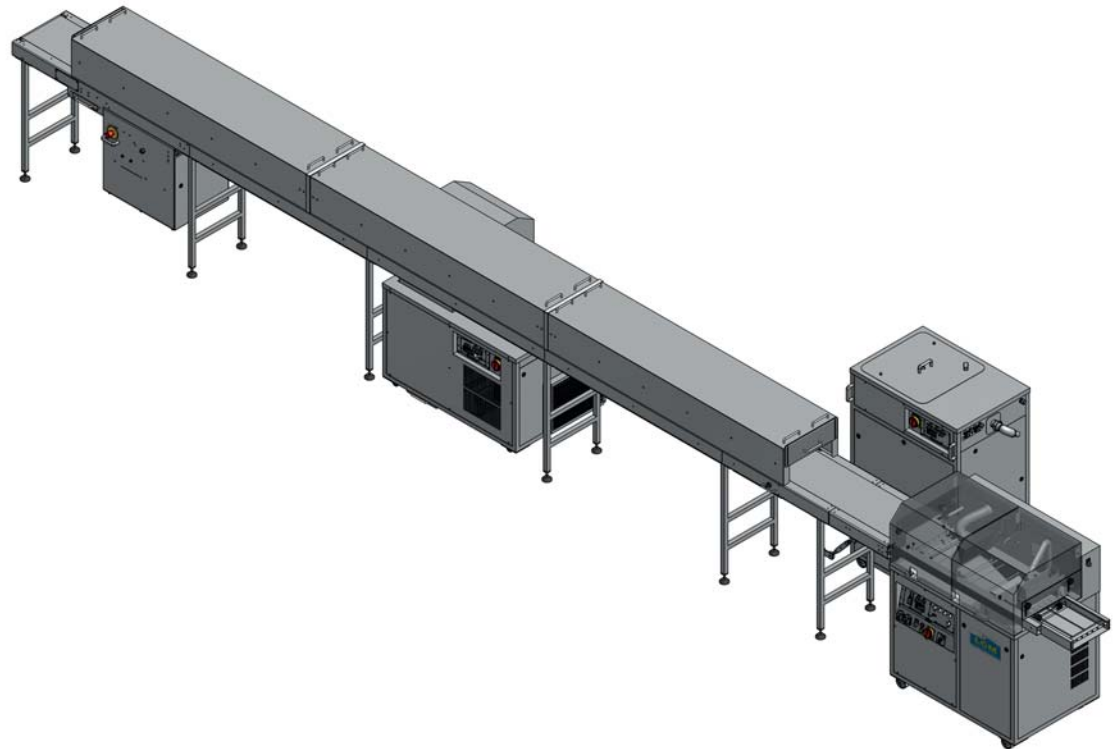

Handtemperiergeräte · Schokoladenconche



LCM Handtemperiergeräte sind ideal zum Gießen von Hohlkörpern und Formen aller Art oder zum Überziehen und Tauchen von verschiedenen Produkten wie Pralinen und Gebäck. Sie sind klein und handlich und können somit an verschiedenen Arbeitsplätzen flexibel eingesetzt werden. Es gibt Modelle von 8-25 kg Fassungsvermögen mit unterschiedlichen Wannengrößen, das größere Modell ist auch mit Pumpe erhältlich.

LCM Handtemperiergeräte halten die im Gerät temperierte Kuvertüre den ganzen Tag über auf Arbeitstemperatur.

Durch eine **LCM Minichoche** erwerben Sie ein attraktives Schaustück auch für Ihre Verkaufsräume und wecken Interesse und Neugierde beim Kunden für das Produkt Schokolade. Die Conche ist leicht transportierbar und dadurch an wechselnden Orten einsetzbar. Sie verströmt einen wunderbaren Duft nach frischer und warmer Schokolade!





Handtemperiergeräte sind ideal zum Gießen von Hohlkörpern und Formen aller Art oder zum Überziehen und Tauchen von verschiedenen Produkten wie Pralinen und Gebäck.

Sie halten die im Gerät temperierte Kuvertüre den ganzen Tag über auf Arbeitstemperatur.

Das Modell 8 T ist unser kleinstes Temperiergerät mit 8 kg Fassungsvermögen.

Die Modelle LCM 25 T und LCM 25 TP halten jeweils 25 kg Schokolade auf Temperatur. Der LCM 25 TP ist zusätzlich mit einer Pumpe ausgestattet. Da der Antriebsmotor von der Pumpe abnehmbar ist und die Wannen herausnehmbar sind, kann das Gerät sehr einfach gereinigt werden.

LCM 8 T
mit 2 x 4 kg Wanne



LCM 25 T
mit 2 x 8 kg Wanne



LCM 25 TP



LCM 8 T · 25 T · 25 TP

Technische Daten

Erhältliches Zubehör

LCM 8 T

- alternativ 2 x 4 kg Wannen mit Deckel

LCM 25 T

- alternativ 2 x 8 kg Wannen mit Deckel

LCM 25 T und TP

- beheiztes Abtropfblech mit Gitter oder Rütteltisch zum seitlich Einhängen
- fahrbares Untergestell aus Edelstahl

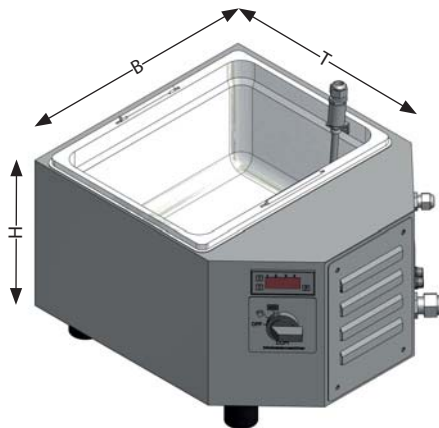

LCM 8 T

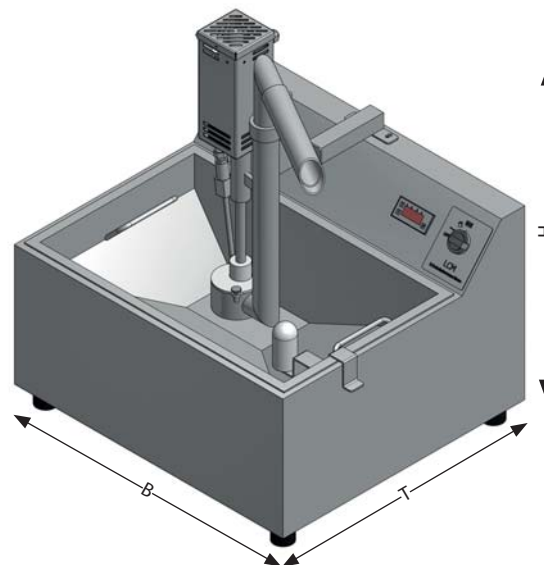

LCM 25 TP

	Kapazität [kg]	Breite [cm]	Tiefe [cm]	Höhe [cm]	el. Anschluss [V/W]	Leergewicht [kg]
LCM 8 T	8	34	40	26	230/250	12
LCM 25 T	22	60	55	42	230/500	15
LCM 25 TP	22	60	55	64	230/600	25

Mit der LCM Conche MC 8 können Sie in Ihrem Verkaufs- und Ausstellungsraum einen völlig neuen und einzigartigen Anziehungspunkt für Ihre Kunden schaffen.

Die LCM Conche MC 8 ist mit einer elektrisch beheizten Arbeitswanne ausgestattet. Das Gehäuse ist komplett aus Edelstahl.

Die Abdeckhaube ist aus Kunststoff mit Schlitzen zum Entweichen von Feuchtigkeit und zur optimalen Duftentfaltung.



LCM Mini-Schokoladenconche MC 8



LCM Mini-Schokoladenconche MC 8

Technische Daten

Erhältliches Zubehör

- fahrbares Unterteil



Die Conchen können mit beheiztem Entnahmeventil z.B. für Verkostungen ausgestattet werden.

Mehrere Einzelconchen können in einem Gehäuse verbaut werden, jeweils mit oder ohne Entnahmeventile.

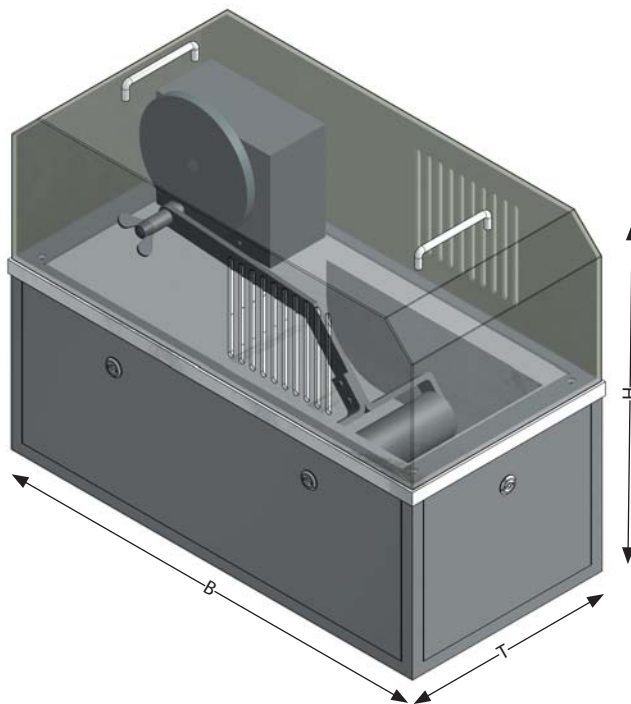

	Kapazität [kg]	Breite [cm]	Tiefe [cm]	Höhe [cm]	el. Anschluss [V/W]	Leergewicht [kg]
LCM MC 8	8	77	40	58	200/250	50

Überzugmaschine mit Thermo-Chargentemperierung



Bei der manuellen bzw. Chargentemperierung wird eine bestimmte Menge Schokolade aufgelöst und entweder mit Hilfe des integrierten Umluftgebläses oder durch "Impfen", d.h. durch Zugeben von kristallisierter Schokolade, temperiert.

Auf diese Art temperierte Schokolade sollte für ein perfektes Ergebnis möglichst innerhalb einer begrenzten Zeit verarbeitet werden. Oder Sie temperieren bei Bedarf einfach wieder neu, dadurch sichern Sie sich eine perfekte Schokoladenqualität.

Der große Vorteil der LCM C-Modelle liegt darin, dass sehr leicht unterschiedliche Schokoladen verarbeitet werden können. Sie können beliebig viele Schokoladenwannen von uns beziehen und diese entweder im Unterteil der Maschine oder auch in einem Wärmeschrank auflösen bzw. warm halten.

Wir empfehlen die manuelle bzw. Chargentemperierung bei kleinen Verarbeitungsmengen, und/oder sehr häufigem Schokoladenwechseln oder auch zum Einstieg in die maschinelle Schokoladenverarbeitung.





Die LCM C-Serie mit Überzugsbreiten von 18 cm, 24 cm und 32 cm ist besonders für den flexiblen Einsatz in kleineren Bäckereien und Konditoreien konzipiert.

Ein leistungsstarkes Umluftgebläse ermöglicht es, die Kuvertüre direkt in der Maschine zu temperieren.

Ein Überzugsband lässt sich zur Reinigung leicht abnehmen. Der Schokoladenwechsel ist durch austauschbarewannen sehr einfach.

Nach Abnahme der Überzugsbänder können die Maschinen der LCM C-Serie zum Gießen von Formen direkt auf der Maschine verwendet werden.



LCM 180 C



LCM 180 C
 als Gießmaschine



LCM 180 C · 240 C · 320 C

Technische Daten

Erhältliches Zubehör

- Dritte Schokoladenwanne im Unterteil der Maschine
- Beheiztes Abtropfblech mit Gitter oder Rütteltisch zum seitlich Einhängen
- Papierablaufbänder in verschiedenen Längen 1,2 m, 1,6 m oder 2,0 m
- Trüffelgitterbänder
- Trüffeldrehteller



Alle LCM C-Modelle sind ebenfalls als Tischmodelle erhältlich.

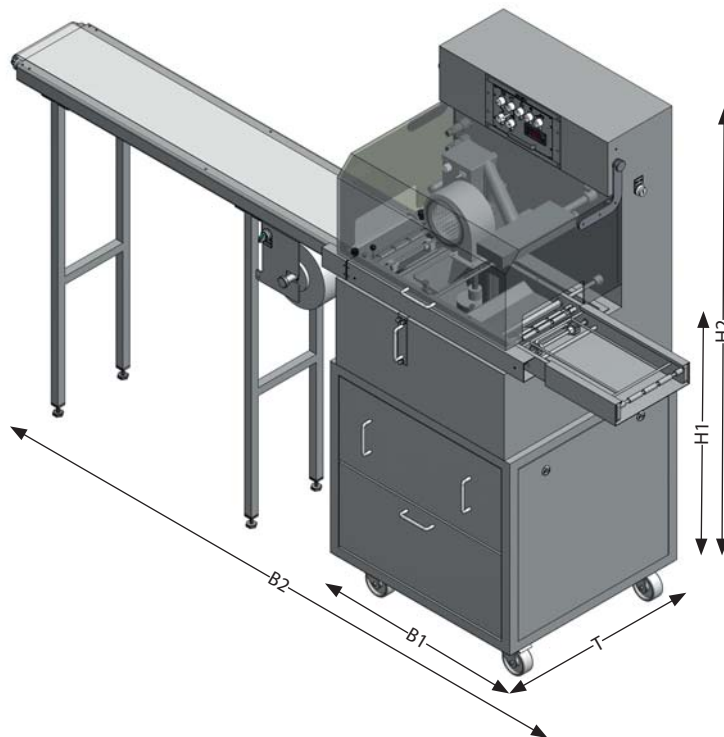

	Kapazität [kg]	Breite B1/B2 [cm]	Tiefe [cm]	Höhe H1/H2 [cm]	el. Anschluss [V/kW]	Leergewicht [kg]
LCM 180 C	22	66/222	64	103/152	230/2,0	100
LCM 240 C	25	66/222	70	103/152	230/2,0	110
LCM 320 C	40	80/236	89	103/152	400/2,5	190

Zubehör



Sie finden nachfolgend eine Auswahl des LCM Zubehörs. Viele unserer Maschinen sind mit unterschiedlichem Zubehör auf Ihre Bedürfnisse zu erweitern oder anzupassen. So gibt es die Möglichkeit durch sogenannte Trüffelgitterbänder Ihre Produkte zu „igeln“, oder „in Puder fallen zu lassen“. Auch der Überzug von „Elisenlebkuchen“ ist durch die Verwendung eines Gitterbandes mit Höckern möglich.

Sprechen Sie uns an!

Unser Zubehör macht Ihre LCM fast zu einem wahren Alleskönner!







Trüffeldrehteller mit eigenem Antrieb, zur Herstellung von gepuderten, gezuckerten Pralinen

- auswechselbarer Drehteller Ø 88 cm
- Rundsieb Ø 36 cm

Trüffelgitterband zur Herstellung von geigelten Pralinen

- Länge 50 cm
- Länge 20 cm (ideal in Kombination mit dem Trüffeldrehteller)



LCM Trüffeldrehteller

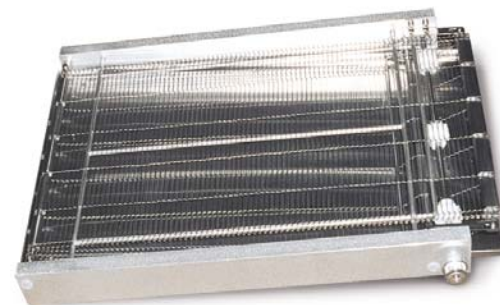

LCM Trüffelgitterband
20 cm oder 50 cm



Pralinenschneider

- mit auswechselbarem Schneiderahmen: 15 / 22,5 / 30 / 37,5 mm
- Fahrbares Untergestell zur Aufnahme der Schneiderahmen und Bleche

Tischrüttler extern

Pralinenschneider mit
fahrbarem Unterbau
(separat erhältlich)



Tischrüttler extern



Rütteltische

- beheizt
- nicht beheizt

Gießrohr

mit Mengenregulierung

Beheiztes Abtropfblech

zum seitlichen Einhängen

- mit Abtropfgitter oder Rütteltisch

Beheiztes Rohrsystem

Einsatz zur Mengenreduzierung im Tank



LCM beheizter Rütteltisch mit Temperaturregelung



LCM Gießrohr mit mechanischer Mengenregulierung



Beheiztes Abtropfblech mit Rütteltisch

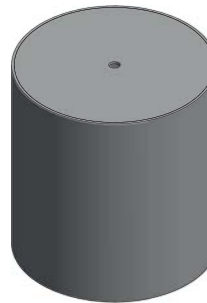

Einsatz zur Mengenreduzierung im Tank



Beheiztes Rohrsystem



Papierablaufband

in den Längen:

- 1,20 m
- 1,60 m
- 2,00 m

Fahrbares Untergestell aus Edelstahl

Dekorschale am Papierablaufband

Unterleggitter für Torten und Lebkuchen

Überzugsgitterband mit Höcker für Elisen Lebkuchen



Papierablaufband



Fahrbares
Untergestell



Dekorschalen

Unterleggitter

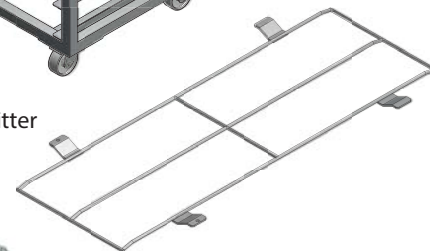

Überzugsgitterband
mit Höcker



www.lcm.de

LCM Schokoladenmaschinen GmbH

Schlierer Straße 61
D-88287 Grünkraut

Tel.: +49 (0)751 - 295935-0

Fax: +49 (0)751 - 295935-99

E-Mail: info@lcm.de



 Find us on
Facebook

überreicht durch

